



CO2-prestatieladder – Emissie-inventaris (3.A.1) 2024 H1

05-09-2024, aanpassing 06-02-2025

Directeur

A. de Rover



INHOUDSOPGAVE

Inleiding	3
2. Berekeningsmethodiek	5
3. CO2-footprint	7
4. Analyse van de voortgang	8

Inleiding

Electronic Power Control (E.P.C.) Beheer B.V. (verder te noemen EPC) heeft als opdrachtgevers Overheid, gemeentes, Rijkswaterstaat, aannemers die bruggen aanleggen etc. Deze opdrachtgevers gebruiken steeds vaker de CO₂ prestatieladder als selectiecriteria bij haar leveranciers. Deze opdrachtgevers proberen hiermee haar leveranciers uit te dagen en te stimuleren om de eigen CO₂ uitstoot te reduceren. Met dit als gegeven ziet het bedrijf de CO₂ prestatieladder als kans voor de toekomst. Ook ziet EPC in deze CO₂ prestatieladder een mooie kans om haar steentje bij te dragen aan een beter milieu.

Door te zorgen voor een reductie in de CO₂-uitstoot en daarmee het verbruik van de fossiele brandstoffen te verlagen. De CO₂-prestatieladder stimuleert bedrijven om de eigen CO₂ uitstoot inzichtelijk te hebben en te reduceren. Sinds 16 maart 2011 heeft de Stichting Klimaatvriendelijk Aanbesteden & Ondernemen het beheer en eigenaarschap van de CO₂-Prestatieladder overgenomen van ProRail." Als onderdeel van haar implementatie van de CO₂-Prestatieladder rapporteert EPC over haar CO₂-uitstoot, maatregelen en voortgang op de reductiedoelstellingen.

EPC is een bedrijf zonder moeder- en dochterorganisaties. De CO₂-prestatieladder wordt enkel voor Electronic Power Control (E.P.C.) B.V. in kaart gebracht.

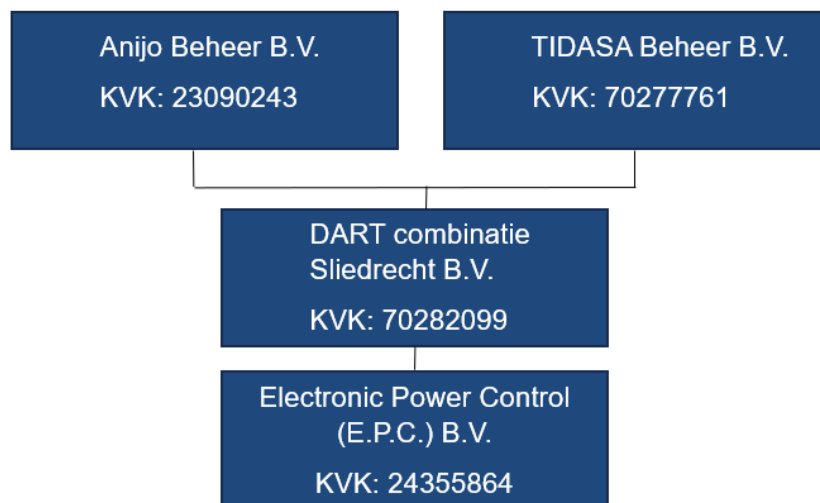

Eindverantwoordelijke (directie-verantwoordelijke): Andries de Rover.

Verantwoordelijke stuurcyclus (KAM-coördinator): Alard de Rover.

In dit rapport wordt de emissie inventaris van EPC weergegeven van het jaar 2024 H1. Deze emissie-inventaris beschrijft de volgende aspecten:

- berekeningsmethodiek;
- CO₂-footprint;
- analyse van de voortgang.

Dit rapport geeft inzicht in de herkomst van de GHG (Green House Gas Protocol) emissies, met daarin de verdeling naar directe en indirecte GHG-emissies. Het rapport zal geverifieerd worden door de certificerende instelling NCI tijdens de externe audit. Het rapport is uitgevoerd conform ISO-14064-1: 2018:

14064: paragraaf 9.3	Omschrijving:	Paragraaf:
A	Beschrijving van de verslaggevende organisatie	Inleiding
B	Persoon of entiteit die verantwoordelijk	Inleiding
C	Rapportage periode	Inleiding
D	Documentatie van organisatiegrenzen	Inleiding
E	Documentatie van organisatiegrenzen inclusief het definiëren van significante emissies	Document Energiebeoordeling
F	Directe uitstoot van broeikasgassen, apart gekwantificeerd voor: CO ₂ , CH ₄ , N ₂ O, NF ₃ , SF ₆ en andere groepen (HFK's, PFK's, enz.) In ton CO ₂ e	H3. CO ₂ -footprint Excel 3.A.1 Emissie Inventaris
G	een beschrijving van hoe biogene CO ₂ -uitstoot en verwijderingen worden behandeld in de Broeikasgassen (BKG)-inventaris en de relevante biogene CO ₂ -emissies en verwijderingen afzonderlijk gekwantificeerd in tonnen CO ₂ e	H2. Berekeningsmethodiek H3. CO ₂ -footprint Excel 3.A.1 Emissie Inventaris
H	Directe CO ₂ uitstoot (scope 1)	H3. CO ₂ -footprint Excel 3.A.1 Emissie Inventaris
I	Uitsluitingen	H2. Berekeningsmethodiek 2.5 Uitsluitingen
J	Indirecte CO ₂ uitstoot (scope 2)	H3. CO ₂ -footprint Excel 3.A.1 Emissie Inventaris
K	het geselecteerde historische basisjaar en de Broeikasgassen (BKG)-inventaris op het basisjaar	H2. Berekeningsmethodiek 2.4 Herberekening basisjaar & historische gegevens
L	uitleg van elke wijziging in het basisjaar of andere historische broeikasgasgegevens of categorisering en elke herberekening van het basisjaar of ander historisch BKG-inventaris en documentatie van eventuele beperkingen op de vergelijkbaarheid als gevolg van een dergelijke herberekening	H2. Berekeningsmethodiek 2.4 Herberekening basisjaar & historische gegevens
M	verwijzing naar of beschrijving van kwantificeringsbenaderingen, inclusief redenen voor hun selectie	H2. Berekeningsmethodiek 2.1 Actuele berekeningsmethodiek & conversiefactoren H3. CO ₂ -footprint
N	uitleg van eventuele wijzigingen in eerder gebruikte kwantificeringsbenaderingen	H2. Berekeningsmethodiek 2.3 Wijzigingen berekeningsmethodiek
O	verwijzing naar, of documentatie van, gebruikte broeikasgasemissie- of verwijderingsfactoren	H2. Berekeningsmethodiek 2.1 Actuele berekeningsmethodiek & conversiefactoren H3. CO ₂ -footprint
P	beschrijving van de impact van onzekerheden op de nauwkeurigheid van de Broeikasgasemissies en verwijderingsgegevens per categorie	H2. Berekeningsmethodiek 2.8 Onzekerheden
Q	beschrijving en resultaten van onzekerheidstests	H2. Berekeningsmethodiek 2.8 Onzekerheden
R	een verklaring dat het broeikasgasrapport is opgesteld in overeenstemming met dit document	Inleiding
S	een toelichting waarin wordt beschreven of de Broeikasgassen (BKG)-inventaris, het rapport of de verklaring dat is geweest geverifieerd, inclusief het type verificatie en het bereikte niveau van zekerheid	Inleiding
T	de Global Warming Potential (GWP)-waarden die in de berekening zijn gebruikt, evenals de bron. Als de Global Warming Potential (GWP)-waarden niet overgenomen uit het laatste IPCC-rapport, vermeld de emissiefactoren of de database referentie gebruikt in de berekening, evenals hun bron. (GWP: Het is een maatstaf die het opwarmingsvermogen van een broeikasgas aangeeft vergeleken met dat van koolstofdioxide (CO ₂) ofwel CO ₂ emissiefactoren.	H2. Berekeningsmethodiek 2.1 Actuele berekeningsmethodiek & conversiefactoren

2. Berekeningsmethodiek

Het opstellen van de Emissie-inventaris is onderdeel van het Energiemanagementsysteem dat in het kader van de CO₂-prestatieladder is ingevoerd. Om deze reden is het meest recente Handboek (3.1) CO₂-prestatieladder zoals uitgegeven door de Stichting Klimaatneutraal Aanbesteden & Ondernemen (SKAO) leidend binnen de berekeningsmethodiek.

2.1 Actuele berekeningsmethodiek & conversiefactoren

Het meest recente Handboek CO₂-prestatieladder zoals uitgegeven door de SKAO vormt de basis voor de berekeningen. De emissiefactoren zoals genoemd op de website worden aangehouden. Voor een lijst met gebruikte conversiefactoren zie de website www.co2emissiefactoren.nl 2024 Lijst CO₂-emissiefactoren.

Het gebruik van diesel en benzine zijn overgenomen van de wagenparkrapportage van ALEASE. Het gebruik van elektra en gas is overgenomen van het digitale platform van Nieuwestroom. De leverancier van stroom en gas.

2.2 Berekening/ allocatie van emissies binnen projecten met gunningvoordeel

In 2024 H1 was er geen sprake van projecten met gunningsvoordeel.

2.3 Wijzigingen berekeningsmethodiek

Voor de CO₂- emissiefactoren is gebruik gemaakt van de website www.co2emissiefactoren.nl. Het betreft de emissiefactoren van 2024 Lijst CO₂-emissiefactoren.

Emissiefactoren die t.o.v. vorig jaar gewijzigd zijn:

Gas: 2134

Elektra grijs: 536

Ook is er een categorie bijgekomen namelijk elektraverbruik van leaseauto's.

2.4 Herberekening basisjaar & historische gegevens

Op 05-09-2024 is er een herberekening gedaan van het basisjaar 2022. Gebleken is dat de verkeerde emissiefactor voor benzine gebruikt is. Om de komende jaren niet door te rekenen met de verkeerde cijfers is er gekozen een herberekening te maken van het basisjaar 2022. De emissiefactor van 218 is aangepast naar 2784. Hierdoor valt de CO₂-uitstoot iets hoger uit. In de prognoseberekeningen voor de doelstellingen is de aanpassing doorgevoerd. De doelstelling is daarom ook gewijzigd.

2.5 Uitsluitingen

Er zijn geen uitsluitingen.

2.6 Opname van CO2

Er heeft in de afgelopen periode geen opname van CO2 plaatsgevonden binnen de bedrijfsactiviteiten.

2.7 Biomassa

Er is in 2024 H1 geen gebruik gemaakt van biomassaverbranding.

2.8 Onzekerheden

Alle resultaten moeten altijd geïnterpreteerd worden met een bepaalde onzekerheidsmarge. Op basis van de gegevens zoals in dit rapport weergegeven, kan er echter gesteld worden dat deze marges in de loop der tijd minder zullen worden. In de toekomst zullen de cijfers nauwkeuriger zijn door een aangepaste meetmethode. Bij het opstellen van de emissie inventaris gaan we uit van een onzekerheid die kleiner is dan 5% van de volledige CO2-uitstoot van EPC totaal.

3. CO2-footprint

De CO2-footprint van 2024 H1

				2024 H1
Scope 1	omvang	eenheid	conversiefactor	ton CO ₂
Gasverbruik	6	m ³	2.134	0,01
Brandstofverbruik personenauto's (diesel)		liters		
Brandstofverbruik personenauto's (CNG)		kilo		
Brandstofverbruik personenauto's (benzine)	5.020	liters	2.821	14,16
Brandstofverbruik bedrijfsmiddelen (diesel)	16.053	liters	3.256	52,27
Adblue		liters		
Stadswarmte		GJ		
Totaal scope 1				66
Scope 2	omvang	eenheid	conversiefactor	ton CO ₂
Elektraverbruik - grijs	26.701	kWh	536	14,31
Elektraverbruik - groen		kWh		
Elektraverbruik leaseauto's	44	kWh	536	0,02
Zakelijke km priveauto's (diesel)		km's		
Zakelijke km priveauto's (CNG)		km's		
Zakelijke km priveauto's (benzine)		km's		
Brandstofverbruik huur (diesel)		liters		
Brandstofverbruik huur (CNG)		liters		
Brandstofverbruik huur (benzine)		liters		
Vliegreizen < 700		km's		
Vliegreizen 700 - 2500		km's		
Vliegreizen > 2500		km's		
Totaal scope 2				14
Totaal scope 1 en 2				81
				uren
				28.057
Scope 3	omvang	eenheid	conversiefactor	ton CO ₂
Papierverbruik		kg		
Treinkilometers		km's		
Waterverbruik		liter		
Afval		kg		
Totaal scope 3				0
Totaal scope 1, 2 en 3				81

Zie het Excel-document 3.A.1 Emissie-inventaris 2024 H1 EPC voor het tot stand komen van bovenstaande gegevens.

4. Analyse van de voortgang

In het jaar **2022** (basisjaar) bedroeg de CO₂-footprint van EPC **152 ton CO₂**.

In 2022 waren er 12 bedrijfswagens en 1 hoogwerker op diesel en 3 personenauto's op benzine.

Het gasverbruik is vastgesteld op 8752 kubieke meter. Er is gerekend met een gemiddelde per jaar omdat door de overstap naar een andere stroom- en gasleverancier de daadwerkelijke cijfers niet inzichtelijk zijn. Deze overstap heeft plaatsgevonden in augustus 2022. Ditzelfde geldt voor het elektraverbruik. Het elektraverbruik is vastgesteld op 42.787 kWh.

In 2022 is er 46731 uur gewerkt. De CO₂-uitstoot per manuur komt daardoor op 3263 gram.

De CO₂-uitstoot in de eerste helft van **2023 H1** komt neer op **95 ton CO₂**. Dit lijkt aan de hoge kant omdat de prognose voor heel 2023 130 ton is. Echter zijn in juli en augustus 2023 zonnepanelen en een warmtepomp aangeschaft. Deze maatregelen die tot CO₂-reductie moeten gaan leiden worden dus pas in de tweede helft van het jaar genomen. Hierdoor verwacht EPC de doelstelling dit jaar te gaan behalen.

In heel **2023** is er 162 ton CO₂ uitgestoten. In absolute getallen is dit t.o.v. 2022 een stijging van 6,6%. In 2022 is er 52213 uur gewerkt. Dit is meer dan in 2022. De CO₂-uitstoot omgerekend naar uitstoot in grammen per manuur voor scope 1 is 2687. Een daling t.o.v. 2022 dus. De CO₂-uitstoot omgerekend naar uitstoot in grammen per manuur voor scope 2 is 417. Ook een daling t.o.v. 2022 dus. Voor zowel scope 1 als scope 2 is er dus reductie behaald ten opzichte van het basisjaar. Echter niet zoveel reductie als de tussendoelstelling.

In 2023 waren er 14 bedrijfswagens en 1 hoogwerker op diesel en 5 personenauto's op benzine (waarvan 1 hybride). Verder is er iets meer gas en elektra verbruikt dan in 2022.

De CO₂-uitstoot in de eerste helft van **2024 H1** komt neer op **81 ton CO₂**. In absolute getallen ten opzichte van 2023 H1 is dit een daling. Als gekeken wordt naar scope 1 is er 2368 gram CO₂ per manuur uitgestoten. Dit is een daling van 14,93% ten opzichte van 2022. De tussendoelstelling voor 2024 voor scope 1 is een reductie van 17,6% ten opzichte van 2022. Momenteel wordt de tussendoelstelling dus nog niet behaald. Er is wel degelijk gereduceerd maar nog niet zoveel als de tussendoelstelling.

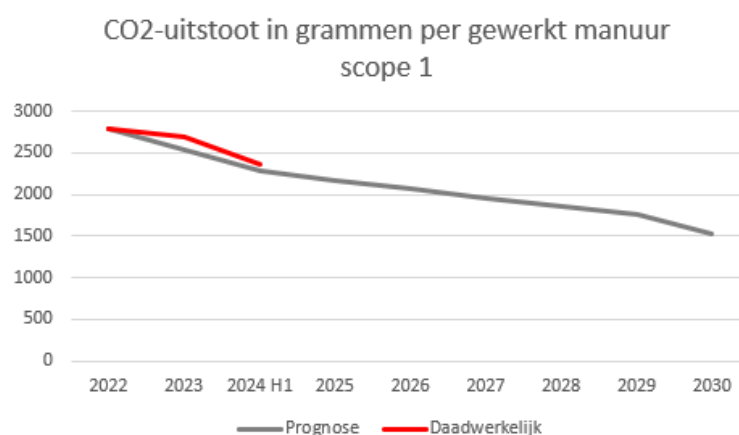

Voor scope 2 zit EPC halverwege 2024 boven de doelstelling. Dit komt omdat de maatregel van grijze naar groene stroom overstappen nog niet genomen is. De bedoeling is om deze maatregel in de tweede helft van 2024 te nemen. Daarnaast zal de doelstelling voor scope 2 aangepast moeten gaan worden door elektrificatie van het wagenpark dat de komende jaren zal gaan plaatsvinden. Het is hierdoor onmogelijk om in scope 2 geen CO2 uit te stoten vanaf 2024.

